

260 x 110 x 66 mm

- Zweifach-Toilettenpapierhalter aus massivem, keimreduzierendem und pflegeleichtem Edelstahl (Chromnickelstahl WN 1.4305), matt geschliffen.
- Vorgesehen für zwei handelsübliche Toilettenpapierrollen in den Abmessungen:
 Außendurchmesser max. 125 mm
 Breite max. 100 mm
 Kerndurchmesser min. 38 mm
- Mit zwei diebstahlhemmenden Zweipunkt-Wandrosetten-Befestigungen.
- Rechts oder links montierbar.
- Halterdurchmesser 20 mm
 Bügeldurchmesser 12 mm
- Montage mit vier Schrauben.
- Lieferung einschließlich Befestigungsmaterial.
- Gewicht, einschließlich Einzelverpackung: 0,6 kg



Textvorschlag für Ausschreibungen:

Zweifach-Toilettenpapierhalter aus massivem Edelstahl (Chromnickelstahl WN 1.4305), matt geschliffen, für Aufputz-Montage. Zwei verdeckte, diebstahlhemmende Zweipunkt-Wandrosetten-Befestigungen. Rechts oder links montierbar. Lieferung einschließlich Befestigungsmaterial.

Abmessungen 260 x 110 x 66 mm

Artikel Nr. AC252

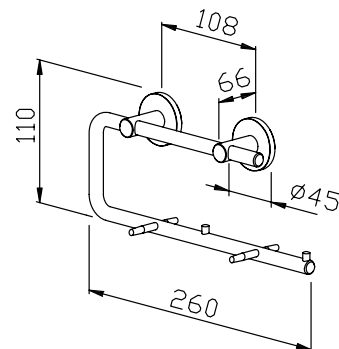

Lieferbare Oberflächen	Ident-Nr.
matt geschliffen (standard)	700 252
hochglanzpoliert	731 252